

BRaVO line

by **HPA**

Computerised digital wheel balancer for service stations or work-shops and a not intensive use
Equilibradora digitale computerizada para las estaciones de gasolina o los talleres y para un uso no intensivo

Equilibratrice digitale computerizzata per stazioni di servizio o autofficine e un utilizzo non intensivo



B 36

Main features**Características generales****Caratteristiche generali**

<input type="checkbox"/>	Processing unit with microprocessor.	<i>Unidad de elaboración con microprocesador</i>	Unità di elaborazione con microprocessore
<input type="checkbox"/>	Illuminated double digital display and LED indicators	<i>Doble visor digital luminoso y LEDs indicadores</i>	Visore digitale luminoso a doppio display ed indicatori a LED
<input type="checkbox"/>	Automatic spin and brake of wheel to end cycle	<i>Lanzamiento automático y frenado de la rueda al final del ciclo</i>	Lancio automatico e frenatura ruota a fine ciclo
<input type="checkbox"/>	Unbalance amounts are displayed in grams or in ounces.	<i>Visualización de los valores de desequilibrio en gramos u onzas</i>	Visualizzazione dei valori di squilibrio in grammi e in once
<input type="checkbox"/>	Weight-holder tray and side-positioned flange support	<i>Porta-pesos y porta-bridas lateral</i>	Portapesi e portaflange laterale
Types of balancing available:			
<input type="checkbox"/>	Standard	<i>Estándar</i>	Standard
<input type="checkbox"/>	Static	<i>Estática</i>	Statica
<input type="checkbox"/>	Alu / Alu P	<i>Alu / Alu P</i>	Alu / Alu P
<input type="checkbox"/>	Motorcycle dynamic	<i>Dinámica motocicletas</i>	Dinamica motocicli
<input type="checkbox"/>	Motorcycle Alu	<i>Alu motocicletas</i>	Alu motocicli
<input type="checkbox"/>	OPT programs to reduce road noise by optimizing rim/tyre match	<i>Programas OPT para reducir al máximo el nivel sonoro durante la marcha</i>	Programmi OPT per l'ottimizzazione della silenziosità di marcia

Technical data**Datos técnicos****Dati tecnici**

<input type="checkbox"/>	Power supply	<i>Tensión de alimentación</i>	Tensione di alimentazione	110/230 V - 50/60 Hz - 1 Ph
<input type="checkbox"/>	Shaft diameter	<i>Diámetro del árbol</i>	Diametro albero	36 mm.
<input type="checkbox"/>	Max. wheel diameter	<i>Diámetro máx. de la rueda</i>	Diamètre maxi de la roue	840 mm. (33")
<input type="checkbox"/>	Max. wheel width	<i>Anchura máx. de la rueda</i>	Largeur maxi de la roue	450 mm.
<input type="checkbox"/>	Balancing speed	<i>Velocidad de equilibrado</i>	Velocità di equilibratura	245 r.p.m. max.
<input type="checkbox"/>	Balancing time	<i>Tiempo de equilibrado</i>	Tempo di equilibratura	9 sec.
<input type="checkbox"/>	Max. wheel weight	<i>Peso máx. de la rueda</i>	Peso massimo ruota	65 Kg
<input type="checkbox"/>	Noise level when running	<i>Nivel de sonoridad en servicio</i>	Livello di rumorosità in servizio	< 70 dB (A)

Supplied accessories**Equipamiento****Dotazione**

<input type="checkbox"/>	Base univ. self centering 3 cones	<i>Autocentr. univ. básico de 3 conos</i>	Autocentrante univ. base a 3 coni
<input type="checkbox"/>	Pliers to fix counterweights	<i>Pinza de fijación contrapesos</i>	Pinza fissaggio contrappesi
<input type="checkbox"/>	Rim width caliper	<i>Calibre para medir las ruedas</i>	Calibro misura larghezza ruote
<input type="checkbox"/>	Threaded hub	<i>Cubo roscado</i>	Mozzo filettato
<input type="checkbox"/>	100 gram weight for self-calibration	<i>Peso de 100 gr. para autocalibrado</i>	Peso da 100 gr. per calibrazione
<input type="checkbox"/>	Wheel guard	<i>Protección de la rueda</i>	Protezione ruota

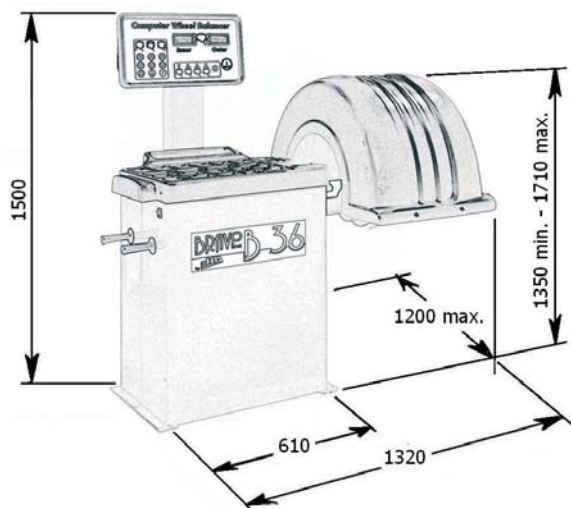
**Dimensions
Dimensiones
Dimensioni**

The illustrations, configurations and technical features in this publication are intended to present the product only, and are subject to variation.
 La única finalidad de todas las imágenes, configuraciones técnicas incluidas en el presente documento es la presentación del producto e, por tanto, están sujetas a variaciones.
 Le immagini, le configurazioni e le caratteristiche tecniche riportate nel presente stampato hanno il solo scopo di presentare il prodotto e sono soggette a variazioni.